



PROMOTION - TOP SELLER

Stahl

Stahl ST 31100 - 41100

DIN 371 / 376 HSS-E
Schälanschnitt
für gut spanbare Stähle

Gruppe 311 / 411
für Durchgangsloch blank

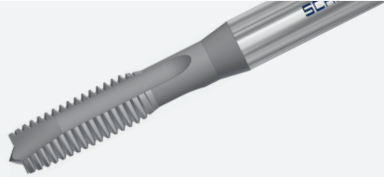

Artikel	Abmessung	Oberfläche	Nettopreis / St.
311	M 3 - ISO2/6H	blank	6,30 €
311	M 4 - ISO2/6H	blank	6,65 €
311	M 5 - ISO2/6H	blank	7,00 €
311	M 6 - ISO2/6H	blank	7,00 €
311	M 8 - ISO2/6H	blank	8,05 €
311	M 10 - ISO2/6H	blank	9,28 €
411	M 12 - ISO2/6H	blank	11,55 €
411	M 16 - ISO2/6H	blank	16,28 €
411	M 20 - ISO2/6H	blank	24,85 €

33000 - 43000

DIN 371 / 376 HSS-E
Rechtsspirale 40°
für gut spanbare Stähle

Gruppe 330 / 430
für Grundloch blank

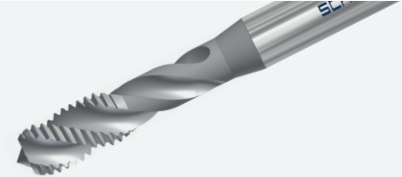

Artikel	Abmessung	Oberfläche	Nettopreis / St.
330	M 3 - ISO2/6H	blank	7,18 €
330	M 4 - ISO2/6H	blank	7,18 €
330	M 5 - ISO2/6H	blank	7,18 €
330	M 6 - ISO2/6H	blank	7,35 €
330	M 8 - ISO2/6H	blank	8,58 €
330	M 10 - ISO2/6H	blank	9,63 €
430	M 12 - ISO2/6H	blank	12,60 €
430	M 16 - ISO2/6H	blank	17,33 €
430	M 20 - ISO2/6H	blank	26,60 €

Stahl ST 31100/25 - 41100/25

DIN 371 / 376 HSS-E
Schälanschnitt
für gut spanbare Stähle

Gruppe 311 / 411
für Durchgangsloch TiN

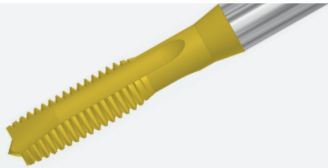

Artikel	Abmessung	Oberfläche	Nettopreis / St.
311 / 25	M 3 - ISO2/6H	TiN	8,75 €
311 / 25	M 4 - ISO2/6H	TiN	8,93 €
311 / 25	M 5 - ISO2/6H	TiN	9,45 €
311 / 25	M 6 - ISO2/6H	TiN	9,45 €
311 / 25	M 8 - ISO2/6H	TiN	11,90 €
311 / 25	M 10 - ISO2/6H	TiN	13,83 €
411 / 25	M 12 - ISO2/6H	TiN	18,55 €
411 / 25	M 16 - ISO2/6H	TiN	25,20 €
411 / 25	M 20 - ISO2/6H	TiN	36,40 €

33000/25 - 43000/25

DIN 371 / 376 HSS-E
Rechtsspirale 40°
für gut spanbare Stähle

Gruppe 330 / 430
für Grundloch TiN

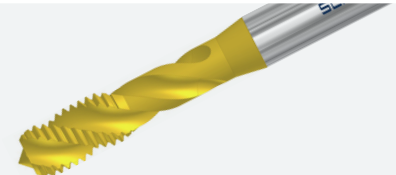

Artikel	Abmessung	Oberfläche	Nettopreis / St.
330 / 25	M 3 - ISO2/6H	TiN	9,28 €
330 / 25	M 4 - ISO2/6H	TiN	9,28 €
330 / 25	M 5 - ISO2/6H	TiN	9,98 €
330 / 25	M 6 - ISO2/6H	TiN	10,15 €
330 / 25	M 8 - ISO2/6H	TiN	12,60 €
330 / 25	M 10 - ISO2/6H	TiN	14,35 €
430 / 25	M 12 - ISO2/6H	TiN	19,60 €
430 / 25	M 16 - ISO2/6H	TiN	26,95 €
430 / 25	M 20 - ISO2/6H	TiN	38,15 €



PROMOTION - TOP SELLER

VA

INOX
Rostfrei

VA

31200/26 - 41200/26

DIN 371 / 376 HSS-E
Schälanschnitt
für chemisch beständige Stähle
Gruppe 312 / 412
für Durchgangsloch vaporisiert

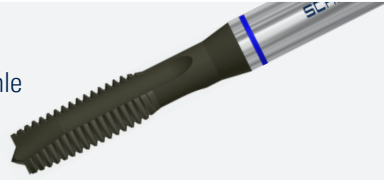

Artikel	Abmessung	Oberfläche	Nettopreis / St.
312 /26	M 3 - ISO2/6H	vaporisiert	7,18 €
312 /26	M 4 - ISO2/6H	vaporisiert	7,35 €
312 /26	M 5 - ISO2/6H	vaporisiert	7,53 €
312 /26	M 6 - ISO2/6H	vaporisiert	7,88 €
312 /26	M 8 - ISO2/6H	vaporisiert	8,75 €
312 /26	M 10 - ISO2/6H	vaporisiert	10,15 €
412 /26	M 12 - ISO2/6H	vaporisiert	13,30 €
412 /26	M 16 - ISO2/6H	vaporisiert	18,20 €
412 /26	M 20 - ISO2/6H	vaporisiert	27,30 €

33500/26 - 43500/26

DIN 371 / 376 HSS-E
Rechtsspirale 40°
für chemisch beständige Stähle
Gruppe 335 / 435
für Grundloch vaporisiert

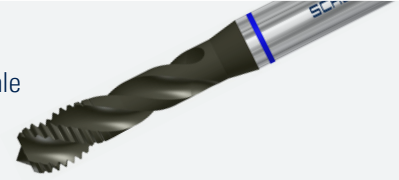

Artikel	Abmessung	Oberfläche	Nettopreis / St.
335	M 3 - ISO2/6H	vaporisiert	7,70 €
335	M 4 - ISO2/6H	vaporisiert	7,88 €
335	M 5 - ISO2/6H	vaporisiert	7,88 €
335	M 6 - ISO2/6H	vaporisiert	8,23 €
335	M 8 - ISO2/6H	vaporisiert	9,28 €
335	M 10 - ISO2/6H	vaporisiert	10,68 €
435	M 12 - ISO2/6H	vaporisiert	14,00 €
435	M 16 - ISO2/6H	vaporisiert	19,60 €
435	M 20 - ISO2/6H	vaporisiert	28,70 €

INOX
Rostfrei

VA

31200 /25 - 41200/25

DIN 371 / 376 HSS-E
Schälanschnitt
für chemisch beständige Stähle
Gruppe 312 / 412
für Durchgangsloch TiN

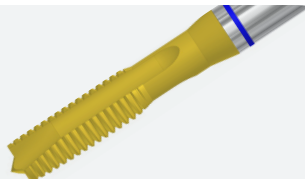

Artikel	Abmessung	Oberfläche	Nettopreis / St.
312 / 25	M 3 - ISO2/6H	TiN	9,28 €
312 / 25	M 4 - ISO2/6H	TiN	9,45 €
312 / 25	M 5 - ISO2/6H	TiN	10,33 €
312 / 25	M 6 - ISO2/6H	TiN	10,50 €
312 / 25	M 8 - ISO2/6H	TiN	12,60 €
312 / 25	M 10 - ISO2/6H	TiN	14,53 €
412 / 25	M 12 - ISO2/6H	TiN	19,95 €
412 / 25	M 16 - ISO2/6H	TiN	27,30 €
412 / 25	M 20 - ISO2/6H	TiN	38,50 €

33500/25 - 43500/25

DIN 371 / 376 HSS-E
Rechtsspirale 40°
für chemisch beständige Stähle
Gruppe 335 / 435
für Grundloch TiN

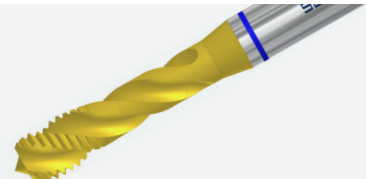

Artikel	Abmessung	Oberfläche	Nettopreis / St.
335 / 25	M 3 - ISO2/6H	TiN	9,98 €
335 / 25	M 4 - ISO2/6H	TiN	10,15 €
335 / 25	M 5 - ISO2/6H	TiN	10,68 €
335 / 25	M 6 - ISO2/6H	TiN	11,03 €
335 / 25	M 8 - ISO2/6H	TiN	13,65 €
335 / 25	M 10 - ISO2/6H	TiN	15,40 €
435 / 25	M 12 - ISO2/6H	TiN	21,00 €
435 / 25	M 16 - ISO2/6H	TiN	28,70 €
435 / 25	M 20 - ISO2/6H	TiN	41,65 €



PROMOTION - TOP SELLER

UNI

UNI

31900/26 - 41900/26

DIN 371 / 376 HSS-E
Schälanschnitt
für universellen Einsatz

Gruppe 319 / 419
für Durchgangsloch vaporisiert

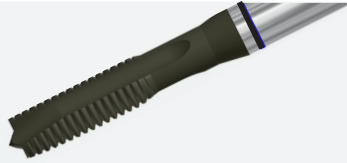

Artikel	Abmessung	Oberfläche	Nettopreis / St.
319 /26	M 3 - ISO2/6H	vaporisiert	7,18 €
319 /26	M 4 - ISO2/6H	vaporisiert	7,35 €
319 /26	M 5 - ISO2/6H	vaporisiert	7,53 €
319 /26	M 6 - ISO2/6H	vaporisiert	7,88 €
319 /26	M 8 - ISO2/6H	vaporisiert	8,75 €
319 /26	M 10 - ISO2/6H	vaporisiert	10,15 €
419 /26	M 12 - ISO2/6H	vaporisiert	13,30 €
419 /26	M 16 - ISO2/6H	vaporisiert	18,20 €
419 /26	M 20 - ISO2/6H	vaporisiert	27,30 €

33300/26 - 43300/26

DIN 371 / 376 HSS-E
Rechtsspirale 40°
für universellen Einsatz

Gruppe 333 / 433
für Grundloch vaporisiert

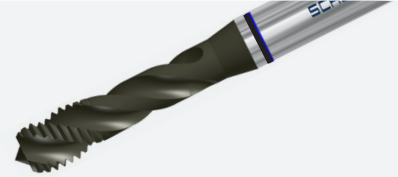

Artikel	Abmessung	Oberfläche	Nettopreis / St.
333 /26	M 3 - ISO2/6H	vaporisiert	7,70 €
333 /26	M 4 - ISO2/6H	vaporisiert	7,88 €
333 /26	M 5 - ISO2/6H	vaporisiert	7,88 €
333 /26	M 6 - ISO2/6H	vaporisiert	8,23 €
333 /26	M 8 - ISO2/6H	vaporisiert	9,28 €
333 /26	M 10 - ISO2/6H	vaporisiert	10,68 €
433 /26	M 12 - ISO2/6H	vaporisiert	14,00 €
433 /26	M 16 - ISO2/6H	vaporisiert	19,60 €
433 /26	M 20 - ISO2/6H	vaporisiert	28,70 €

UNI

31900 /25 - 41900/25

DIN 371 / 376 HSS-E
Schälanschnitt
für universellen Einsatz

Gruppe 319 / 419
für Durchgangsloch - TiN

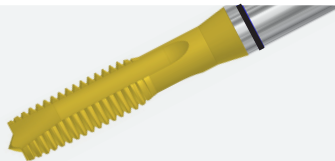

Artikel	Abmessung	Oberfläche	Nettopreis / St.
319 /25	M 3 - ISO2/6H	TiN	9,28 €
319 /25	M 4 - ISO2/6H	TiN	9,45 €
319 /25	M 5 - ISO2/6H	TiN	10,33 €
319 /25	M 6 - ISO2/6H	TiN	10,50 €
319 /25	M 8 - ISO2/6H	TiN	12,60 €
319 /25	M 10 - ISO2/6H	TiN	14,53 €
419 /25	M 12 - ISO2/6H	TiN	19,95 €
419 /25	M 16 - ISO2/6H	TiN	27,30 €
419 /25	M 20 - ISO2/6H	TiN	38,50 €

33300/25 - 43300/25

DIN 371 / 376 HSS-E
Rechtsspirale 40°
für universellen Einsatz

Gruppe 333 / 433
für Grundloch TiN

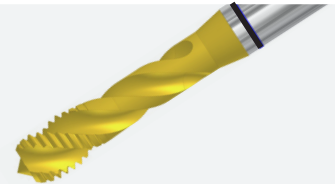

Artikel	Abmessung	Oberfläche	Nettopreis / St.
333 /25	M 3 - ISO2/6H	TiN	9,98 €
333 /25	M 4 - ISO2/6H	TiN	10,15 €
333 /25	M 5 - ISO2/6H	TiN	10,68 €
333 /25	M 6 - ISO2/6H	TiN	11,03 €
333 /25	M 8 - ISO2/6H	TiN	13,65 €
333 /25	M 10 - ISO2/6H	TiN	15,40 €
433 /25	M 12 - ISO2/6H	TiN	21,00 €
433 /25	M 16 - ISO2/6H	TiN	28,70 €
433 /25	M 20 - ISO2/6H	TiN	41,65 €



PROMOTION- Top Seller

Stahl Former 30600/53 / 40600/53

DIN 371 / 376 HSS-E
Gerade Ölnoten
für gut spanbare Stähle, Vergütungsstähle und Kupferlegierungen
Gruppe 306 / 406 für Durchgangsloch und Grundloch TiN

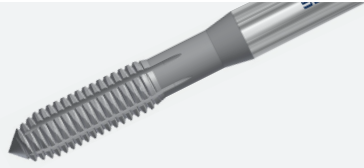

Stahl Former 30600/2553 / 40600/2553

DIN 371 / 376 HSS-E
Gerade Ölnoten
für gut spanbare Stähle, Vergütungsstähle und Kupferlegierungen
Gruppe 306 / 406 für Durchgangsloch und Grundloch TiN

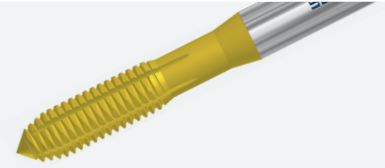

Artikel	Abmessung	Oberfläche	Nettopreis / St.
306 / 53	M 3 - ISO2X/6HX	blank	15,95 €
306 / 53	M 4 - ISO2X/6HX	blank	15,95 €
306 / 53	M 5 - ISO2X/6HX	blank	16,50 €
306 / 53	M 6 - ISO2X/6HX	blank	16,50 €
306 / 53	M 8 - ISO2X/6HX	blank	20,63 €
306 / 53	M 10 - ISO2X/6HX	blank	25,58 €
406 / 53	M 12 - ISO2X/6HX	blank	29,70 €
406 / 53	M 16 - ISO2X/6HX	blank	43,45 €

Artikel	Abmessung	Oberfläche	Nettopreis / St.
306 / 2553	M 3 - ISO2X/6HX	TiN	19,80 €
306 / 2553	M 4 - ISO2X/6HX	TiN	19,80 €
306 / 2553	M 5 - ISO2X/6HX	TiN	21,45 €
306 / 2553	M 6 - ISO2X/6HX	TiN	21,73 €
306 / 2553	M 8 - ISO2X/6HX	TiN	26,68 €
306 / 2553	M 10 - ISO2X/6HX	TiN	33,00 €
406 / 2553	M 12 - ISO2X/6HX	TiN	41,80 €
406 / 2553	M 16 - ISO2X/6HX	TiN	57,20 €

Sonderwerkzeuge im SPECIAL SPEED SERVICE

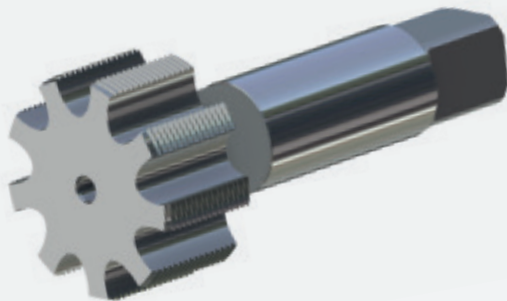

- Sonderprofile
- Sonderbauformen
- Auf- und Untermaße
- Innere Kühlmittelzufuhr
- Spezialgeometrien und innovative Beschichtungen

Lieferzeiten je nach Komplexität und Rohlingsverfügbarkeit: 2-4 Wochen