

ALBRECHT

Präzisions Spannfutter

XXL-Verlängerungen bis Max 350mm

Als Sonderlösung bis max. 500mm

- spannen ohne zusätzliche Werkzeuge
- Werkzeugschäfte: von Toleranz h6-h11
- Werkzeug in Maschine austauschbar
- zum Gewindeschneiden, bohren & anfasen
- Rundlaufgenauigkeit: $<0,05$ (Albrecht-Service)

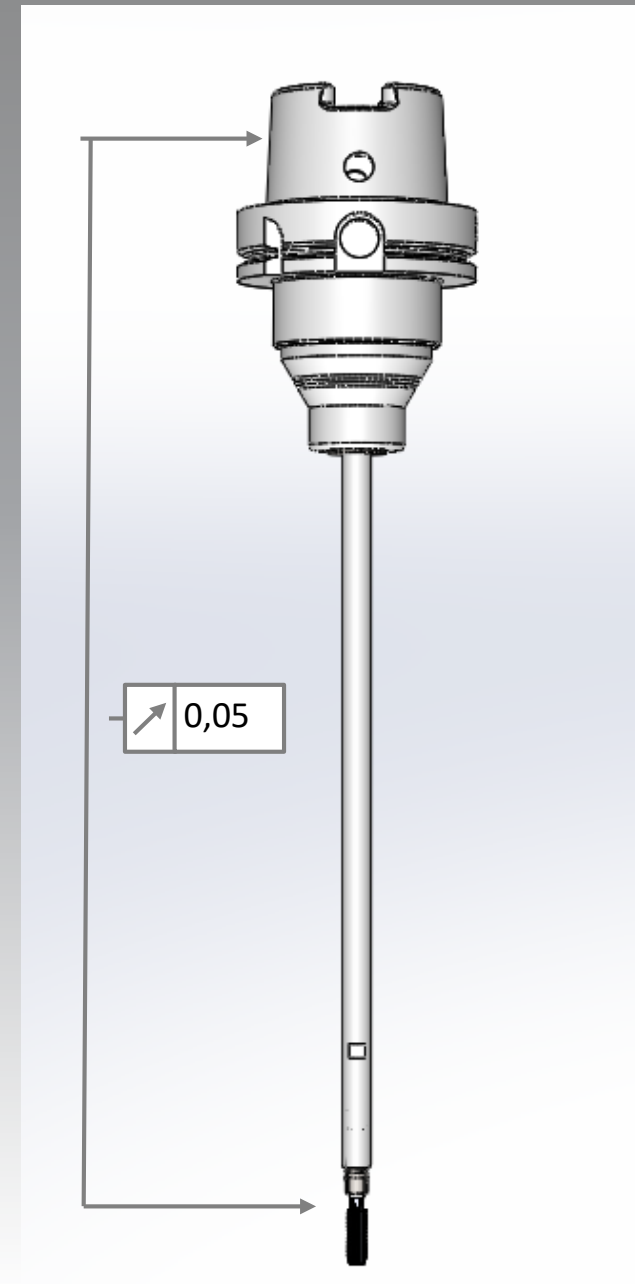

XXL Verlängerungen

ALBRECHT

Präzisions Spannfutter

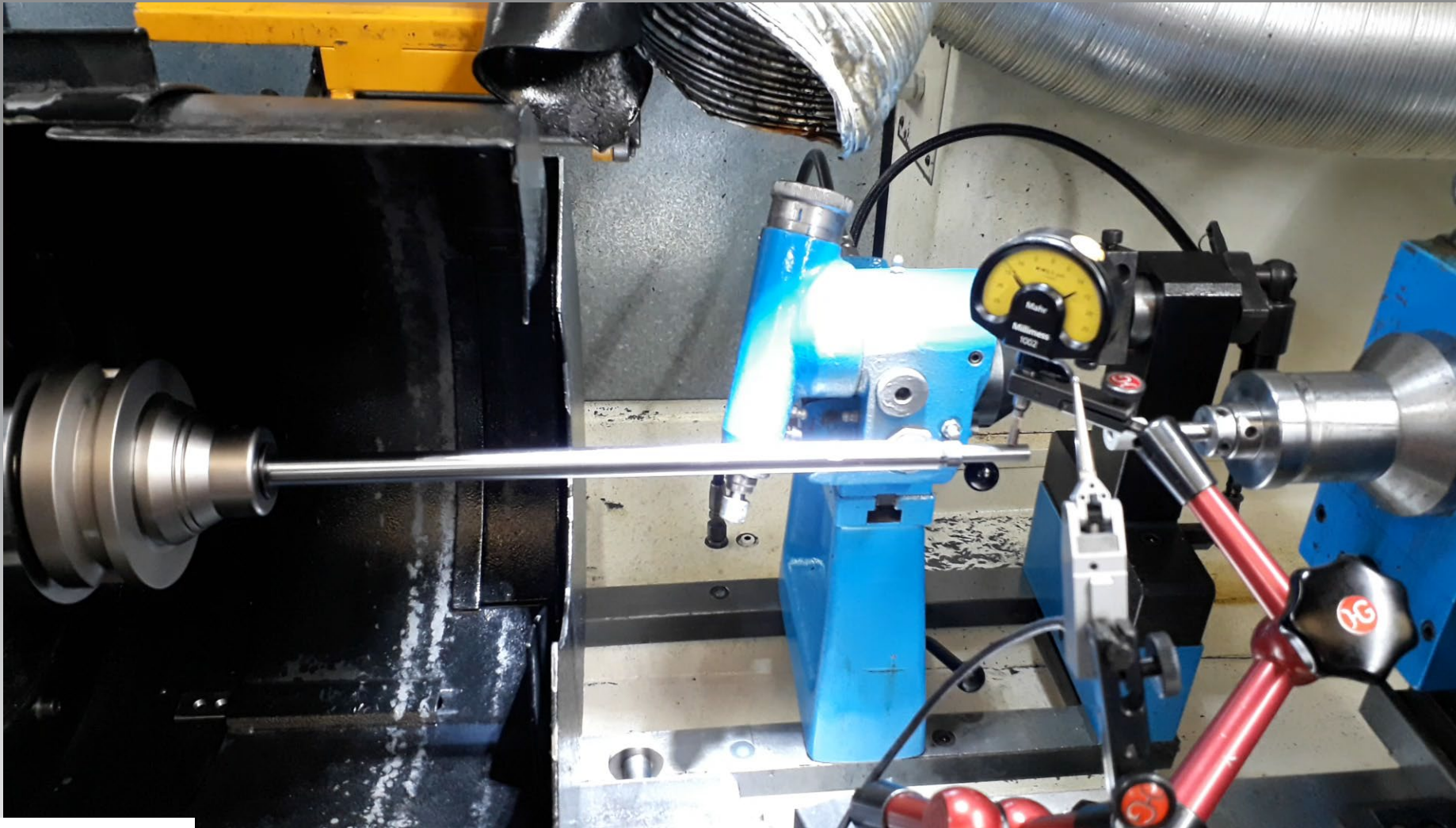

Neue Entwicklung

XXL Micro Verlängerung

- max. Länge: 355 mm
- schlankes Design
- SD = $\varnothing 6/\varnothing 8/\varnothing 10/\varnothing 12$
- OD= Außendurchmesser
- SD = Wellendurchmesser

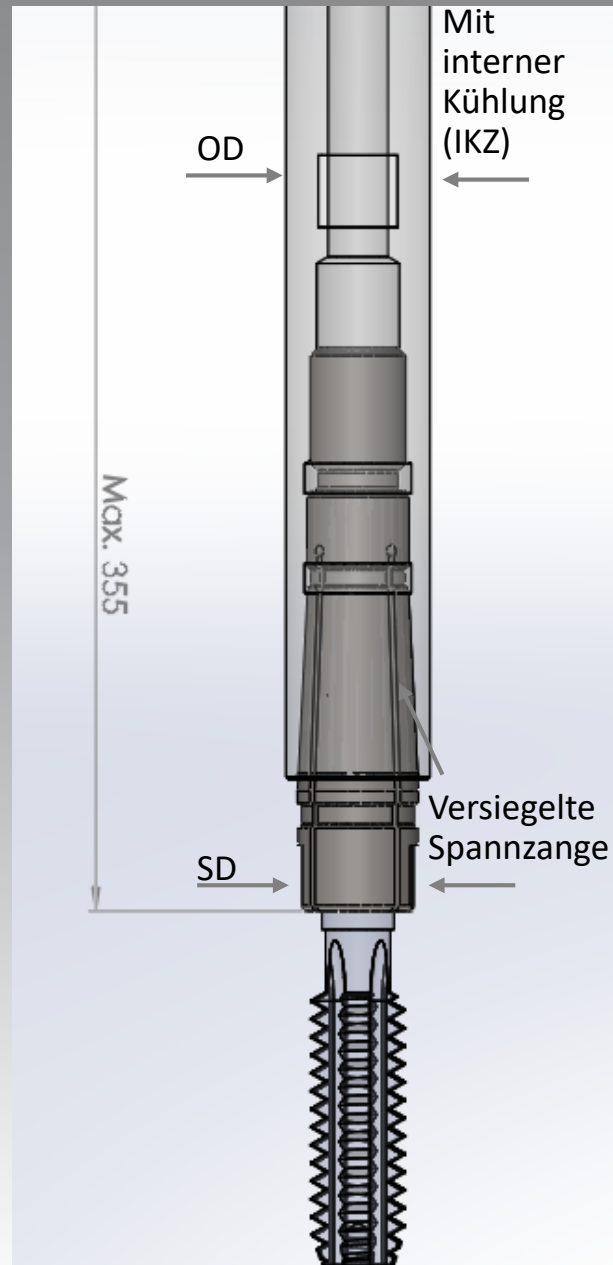

XXL-Erweiterungen

ALBRECHT

Präzisions Spannfutter

Vorteile:

- a) Werkzeugaufnahme von vorne
- b) standardmäßig 3 Längen:
150/250/350mm
- c) sehr schlank, AD=Ø12 zum Spannen -Ø6
- d) Größen für Ø6/8/10/12

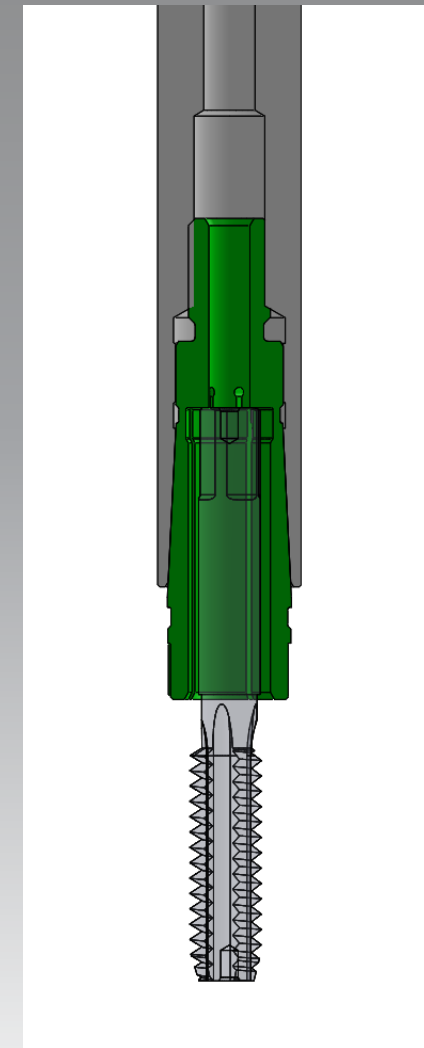

Beispiel: Gehäuseteil



XXL Verlängerungen Längen und Maße

neue Produktgruppe 34

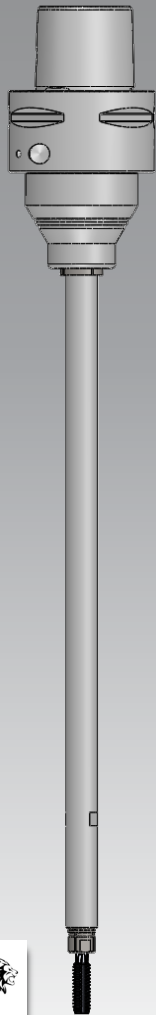

ALBRECHT

Präzisions Spannfutter

Zylinderschaft 12 mm 5,0 mm / 6,0 mm

L	Part.No.	Coolant	D	kg
150	340 0615 812 0	Zentral	12	0,10
250	340 0625 812 0	Zentral	12	0,17
355	340 0635 812 0	Zentral	12	0,24

Spannhülse für Peripheriekühlung

D	Part.No.	Coolant	kg
5	146 1205 000 0	Peripherie	0,02
6	146 1206 000 0	Peripherie	0,02

Zylinderschaft 16 mm 7,0 mm / 8,0 mm

L	Part.No.	Coolant	D	kg
150	340 0815 816 0	Zentral	16	0,15
250	340 0825 816 0	Zentral	16	0,28
350	340 0835 816 0	Zentral	16	0,40

Spannhülse für Peripheriekühlung

D	Part.No.	Coolant	kg
7	146 1607 000 0	Peripherie	0,02
8	146 1608 000 0	Peripherie	0,02

Zylinderschaft 18 mm 9,0 mm / 10,0 mm

L	Part.No.	Coolant	D	kg
150	340 1015 818 0	Zentral	18	0,19
250	340 1025 818 0	Zentral	18	0,36
350	340 1035 818 0	Zentral	18	0,53

Spannhülse für Peripheriekühlung

D	Part.No.	Coolant	kg
9	146 1809 000 0	Peripherie	0,04
10	146 1810 000 0	Peripherie	0,04

Zylinderschaft 22 mm 11,0 mm / 12,0 mm

L	Part.No.	Coolant	D	kg
150	340 1215 822 0	Zentral	22	0,27
250	340 1225 822 0	Zentral	22	0,50
350	340 1235 822 0	Zentral	22	0,73

XXL Verlängerungen Länge und Maße

ALBRECHT

Präzisions Spannfutter

Zubehör

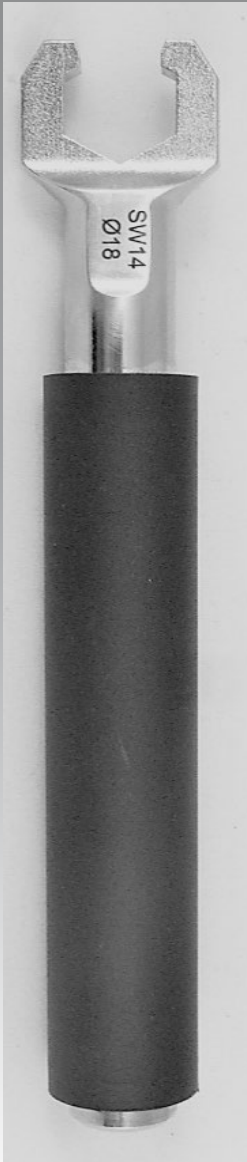

XXL-Micro Schlüssel				6 - 12 mm
Part.No.	for Ø	SW	kg	Price [€]
149 0000 934 1	12	9	-	75,00
149 0000 934 2	16	12	-	75,00
149 0000 934 3	18	14	-	75,00
149 0000 934 4	22	17	-	75,00

Vorteile

- a) Konisches SW-Design zum sicheren spannen und lösen
- b) für jeden Nebenstellentyp einen passenden Schlüssel

